

Karakteristikler

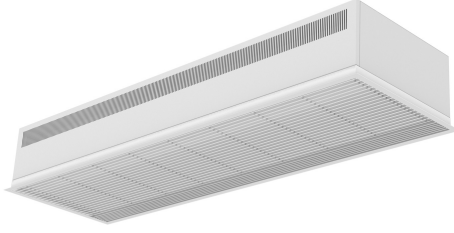

- Izgaralar göz önünde, kompakt ve dikkat çekmeyen girintili hava perdesi.
- Çinko kaplama çelik levhadan yapılmış kendini taşıyan kasa yapışsuz, asma tavana monte edilmek için hazır.
- Tek bir çerçeve rengi RAL9016 ile kaplanmış, alüminyum profilleri ve üfleme başlıklarıyla yapılmış hava girişi izgarası (bakım gerektirmez). Diğer renkler isteğe tabiidir.
- Düşük ses seviyeli ve düşük rotor motorlarıyla hareket eden çift girişli santrüf motorlar. 5-hz seviyeli. EC modelleri düşük tüketimli verimli fanlar içerir.
- "P" tipi su ile soğutulan bobin. "E" tipi elektrik korumalı elementler, birleşik ayarlı üç evre. "A" tipi soğutmasız, sadece hava ile soğutulan genişleme DX bobin
- Kızılötesi uzaktan kumanda ve 7m RJ45 kablolu Tak&Çal kontrolü içerir. Soğutma başlığı: Akıllı kontrol (programlanabilir, otomatik, akıllı, enerji tasarruflu, BMS için Modbus RTU...)

Kişiselleştirme

50Hz

Isınmam??		
Model	Sayıdal Hava Akışı (m ³ /h)	Tavsiye Edilen Monteleme Yüksekliği (m)
RDAM M 1000 A	1800	2,5-3,5
RDAM M 1500 A	2700	2,5-3,5
RDAM M 2000 A	3600	2,5-3,5
RDAM M 2500 A	4500	2,5-3,5
RDAM ECM 1000 A	1840	2,5-3,8
RDAM ECM 1500 A	2760	2,5-3,8
RDAM ECM 2000 A	3680	2,5-3,8
RDAM ECM 2500 A	4600	2,5-3,8
RDAM G 1000 A	2400	3-4
RDAM G 1500 A	3200	3-4
RDAM G 2000 A	4800	3-4
RDAM G 2500 A	5600	3-4
RDAM ECG 1000 A	2700	3-4,2
RDAM ECG 1500 A	3600	3-4,2
RDAM ECG 2000 A	5400	3-4,2
RDAM ECG 2500 A	6300	3-4,2

Elektrikli Isıtma			
Model	Sayıdal Hava Akışı (m ³ /h)	Elektrikli Isıtma Kapasitesi 400Vx3 (kW)	Tavsiye Edilen Monteleme Yüksekliği (m)
RDAM M 1000 E	1800	3/6/9	2,5-3,5
RDAM M 1500 E	2700	4/8/12	2,5-3,5
RDAM M 2000 E	3600	6/12/18	2,5-3,5
RDAM M 2500 E	4500	6/12/18	2,5-3,5
RDAM ECM 1000 E	1840	3/6/9	2,5-3,8
RDAM ECM 1500 E	2760	4/8/12	2,5-3,8
RDAM ECM 2000 E	3680	6/12/18	2,5-3,8
RDAM ECM 2500 E	4600	6/12/18	2,5-3,8
RDAM G 1000 E	2400	5/10/15	3-4
RDAM G 1500 E	3200	7,5/15/22,5	3-4
RDAM G 2000 E	4800	10/20/30	3-4
RDAM G 2500 E	5600	10/20/30	3-4
RDAM ECG 1000 E	2700	5/10/15	3-4,2
RDAM ECG 1500 E	3600	7,5/15/22,5	3-4,2



Elektrikli Isıtma			
Model	Sayıdal Hava Akışı (m³/h)	Elektrikli Isıtma Kapasitesi 400Vx3 (kW)	Tavsiye Edilen Montaj Yüksekliği (m)
RDAM ECG 2000 E	5400	10/20/30	3-4,2
RDAM ECG 2500 E	6300	10/20/30	3-4,2

Su Isıtma					
Model	Sayıdal Hava Akışı (m³/h)	Isıtma kapasitesi 80/60°C (kW)	Isıtma kapasitesi 60/40°C (kW)	Isıtma kapasitesi 50/40°C (kW)	Tavsiye Edilen Montaj Yüksekliği (m)
RDAM M 1000 P86	1660	9,17	-	-	2,5-3,5
RDAM M 1500 P86	2490	14,26	-	-	2,5-3,5
RDAM M 2000 P86	3320	20,65	-	-	2,5-3,5
RDAM M 2500 P86	4150	26,92	-	-	2,5-3,5
RDAM ECM 1000 P86	1720	9,38	-	-	2,5-3,8
RDAM ECM 1500 P86	2580	14,58	-	-	2,5-3,8
RDAM ECM 2000 P86	3440	21,12	-	-	2,5-3,8
RDAM ECM 2500 P86	4300	27,53	-	-	2,5-3,8
RDAM G 1000 P86	2250	11,04	-	-	3-4
RDAM G 1500 P86	3000	16,02	-	-	3-4
RDAM G 2000 P86	4500	24,92	-	-	3-4
RDAM G 2500 P86	5250	31,16	-	-	3-4
RDAM ECG 1000 P86	2550	11,89	-	-	3-4,2
RDAM ECG 1500 P86	3400	17,29	-	-	3-4,2
RDAM ECG 2000 P86	5100	26,86	-	-	3-4,2
RDAM ECG 2500 P86	5950	33,63	-	-	3-4,2
RDAM M 1000 P64	1660	-	8,56	-	2,5-3,5
RDAM M 1500 P64	2490	-	13,69	-	2,5-3,5
RDAM M 2000 P64	3320	-	18,26	-	2,5-3,5
RDAM M 2500 P64	4150	-	22,12	-	2,5-3,5
RDAM ECM 1000 P64	1720	-	8,77	-	2,5-3,8
RDAM ECM 1500 P64	2580	-	14,02	-	2,5-3,8
RDAM ECM 2000 P64	3440	-	18,7	-	2,5-3,8
RDAM ECM 2500 P64	4300	-	23,33	-	2,5-3,8
RDAM G 1000 P64	2250	-	10,42	-	3-4
RDAM G 1500 P64	3000	-	15,47	-	3-4
RDAM G 2000 P64	4500	-	22,29	-	3-4
RDAM G 2500 P64	5250	-	26,61	-	3-4
RDAM ECG 1000 P64	2550	-	11,27	-	3-4,2
RDAM ECG 1500 P64	3400	-	16,77	-	3-4,2
RDAM ECG 2000 P64	5100	-	24,14	-	3-4,2
RDAM ECG 2500 P64	5950	-	28,84	-	3-4,2
RDAM M 1000 P54	1660	-	-	8,52	2,5-3,5
RDAM M 1500 P54	2490	-	-	14,34	2,5-3,5
RDAM M 2000 P54	3320	-	-	18,65	2,5-3,5
RDAM M 2500 P54	4150	-	-	24,32	2,5-3,5
RDAM ECM 1000 P54	1720	-	-	8,74	2,5-3,8
RDAM ECM 1500 P54	2580	-	-	14,71	2,5-3,8
RDAM ECM 2000 P54	3440	-	-	19,13	2,5-3,8
RDAM ECM 2500 P54	4300	-	-	24,95	2,5-3,8
RDAM G 1000 P54	2250	-	-	10,56	3-4
RDAM G 1500 P54	3000	-	-	16,37	3-4
RDAM G 2000 P54	4500	-	-	23,15	3-4



Su Is?tma					
Model	Say?dal Hava Ak?m? (m ³ /h)	Is?tma kapasitesi 80/60°C (kW)	Is?tma kapasitesi 60/40°C (kW)	Is?tma kapasitesi 50/40°C (kW)	Tavsite Edilen Monteleme Yüksekli?i (m)
RDAM G 2500 P54	5250	-	-	28,76	3-4
RDAM ECG 1000 P54	2550	-	-	11,5	3-4,2
RDAM ECG 1500 P54	3400	-	-	17,86	3-4,2
RDAM ECG 2000 P54	5100	-	-	25,24	3-4,2
RDAM ECG 2500 P54	5950	-	-	31,38	3-4,2

60Hz

Is?nmam??		
Model	Say?dal Hava Ak?m? (m ³ /h)	Tavsite Edilen Monteleme Yüksekli?i (m)
RDAM ECM 1000 A	1840	2,5-3,8
RDAM ECM 1500 A	2760	2,5-3,8
RDAM ECM 2000 A	3680	2,5-3,8
RDAM ECM 2500 A	4600	2,5-3,8
RDAM ECG 1000 A	2700	3-4,2
RDAM ECG 1500 A	3600	3-4,2
RDAM ECG 2000 A	5400	3-4,2
RDAM ECG 2500 A	6300	3-4,2

Elektrikli Is?tma			
Model	Say?dal Hava Ak?m? (m ³ /h)	Elektrikli Is?tma Kapasitesi 400Vx3 (kW)	Tavsite Edilen Monteleme Yüksekli?i (m)
RDAM ECM 1000 E	1840	3/6/9	2,5-3,8
RDAM ECM 1500 E	2760	4/8/12	2,5-3,8
RDAM ECM 2000 E	3680	6/12/18	2,5-3,8
RDAM ECG 1000 E	2700	5/10/15	3-4,2
RDAM ECG 1500 E	3600	7,5/15/22,5	3-4,2
RDAM ECG 2000 E	5400	10/20/30	3-4,2
RDAM ECG 2500 E	6300	10/20/30	3-4,2

Su Is?tma					
Model	Say?dal Hava Ak?m? (m ³ /h)	Is?tma kapasitesi 80/60°C (kW)	Is?tma kapasitesi 60/40°C (kW)	Is?tma kapasitesi 50/40°C (kW)	Tavsite Edilen Monteleme Yüksekli?i (m)
RDAM ECM 1000 P86	1720	9,38	-	-	2,5-3,8
RDAM ECM 1500 P86	2580	14,58	-	-	2,5-3,8
RDAM ECM 2000 P86	3440	21,12	-	-	2,5-3,8
RDAM ECM 2500 P86	4300	27,53	-	-	2,5-3,8
RDAM ECG 1000 P86	2550	11,89	-	-	3-4,2
RDAM ECG 1500 P86	3400	17,29	-	-	3-4,2
RDAM ECG 2000 P86	5100	26,86	-	-	3-4,2
RDAM ECG 2500 P86	5950	33,63	-	-	3-4,2
RDAM ECM 1000 P64	1720	-	8,77	-	2,5-3,8
RDAM ECM 1500 P64	2580	-	14,02	-	2,5-3,8
RDAM ECM 2000 P64	3440	-	18,7	-	2,5-3,8
RDAM ECM 2500 P64	4300	-	23,33	-	2,5-3,8
RDAM ECG 1000 P64	2550	-	11,27	-	3-4,2
RDAM ECG 1500 P64	3400	-	16,77	-	3-4,2

Su Isıtma					
Model	Sayıdal Hava Akışı (m³/h)	Isıtma kapasitesi 80/60°C (kW)	Isıtma kapasitesi 60/40°C (kW)	Isıtma kapasitesi 50/40°C (kW)	Tavsiye Edilen Montaj Yüksekliği (m)
RDAM ECG 2000 P64	5100	-	24,14	-	3-4,2
RDAM ECG 2500 P64	5950	-	28,84	-	3-4,2
RDAM ECM 1000 P54	1720	-	-	8,74	2,5-3,8
RDAM ECM 1500 P54	2580	-	-	14,71	2,5-3,8
RDAM ECM 2000 P54	3440	-	-	19,13	2,5-3,8
RDAM ECM 2500 P54	4300	-	-	24,95	2,5-3,8
RDAM ECG 1000 P54	2550	-	-	11,5	3-4,2
RDAM ECG 1500 P54	3400	-	-	17,86	3-4,2
RDAM ECG 2000 P54	5100	-	-	25,24	3-4,2
RDAM ECG 2500 P54	5950	-	-	31,38	3-4,2

Boyutlar

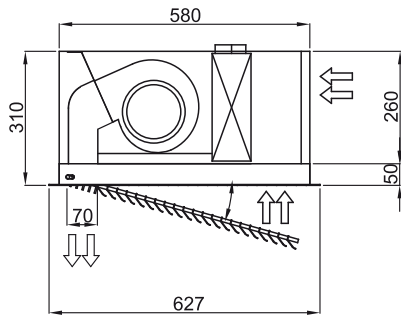
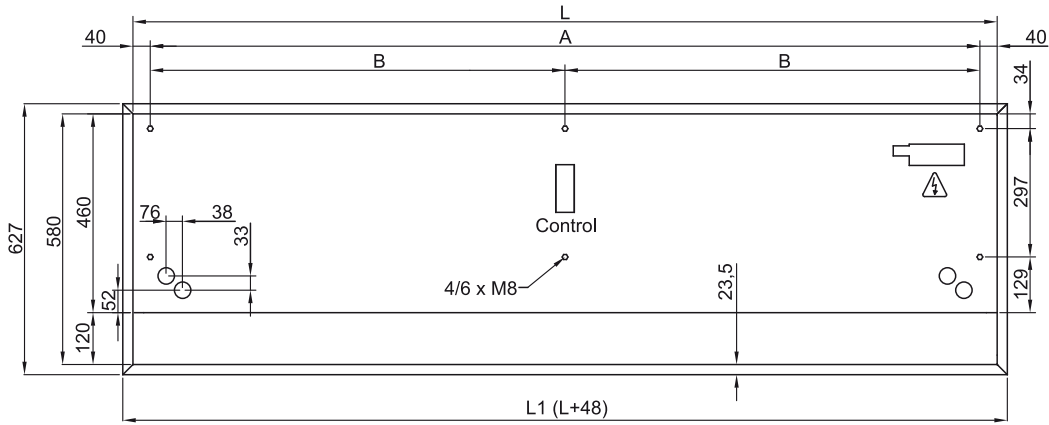

	L	L1	A	B
Recessed Dam 1000	1000	1048	920	-
Recessed Dam 1500	1500	1548	1420	710
Recessed Dam 2000	2000	2048	1920	960
Recessed Dam 2500	2500	2548	2420	1210